



EP14ANT
EP16ACNT
EP18ACNT
EP16ANT
EP18ANT
EP20ANT

EP16ACN
EP18ACN
EP16AN
EP18AN
EP20AN

МОЩНЫЙ И МАНЕВРЕННЫЙ

СПЕЦИФИКАЦИИ

ПОГРУЗЧИКИ С ЭЛЕКТРИЧЕСКИМ ПРИВОДОМ 48В, 1,4 - 2,0 ТОННЫ



НАСТРОЕНЫ ПОД ОПЕРАТОРА

БЛАГОДАРЯ ПРОДВИНУТЫМ ФУНКЦИЯМ, КОТОРЫЕ ДЕЛАЮТ ВОЖДЕНИЕ И ПОГРУЗОЧНО-РАЗГРУЗОЧНЫЕ ОПЕРАЦИИ БОЛЕЕ ПРОСТЫМИ, НАДЕЖНЫМИ, БЕЗОПАСНЫМИ И УДОБНЫМИ, ОПЕРАТОРЫ ОЩУЩАЮТ, ЧТО МАШИНА НАХОДИТСЯ В ПОЛНОЙ ГАРМОНИИ С НИМИ, ПОЭТОМУ РАБОТАЮТ С УДОВОЛЬСТВИЕМ, УВЕРЕННОСТЬЮ В СЕБЕ И ВЫСОКОЙ ПРОИЗВОДИТЕЛЬНОСТЬЮ.



Опция рулевого управления на 360° обеспечивает отличную маневренность в поворотах. Это позволяет погрузчику поворачивать и двигаться в противоположном направлении (180°) без остановки и без нарушения устойчивости груза (3 колесные).



Адаптивная система управления (RDS) быстро реагирует на изменения в скорости перемещения педали, обеспечивая плавное управление всеми функциями, включая повороты, остановки и начало движения.



Гидравлическая система с распознаванием нагрузки автоматически адаптируется к весу обрабатываемого груза для поддержания точного позиционирования. Система пассивного контроля раскачивания снимает нагрузку с автоматического стояночного тормоза таким образом, чтобы энергия раскачивания мачты поглощалась массой всего погрузчика. Конструкция мачты и бокового смещения с низким трением минимизируют раскачивание, скручивание и уровень шума.



Регулируемое сиденье и рулевая колонка обеспечивают удобную посадку при движении для операторов любого телосложения. Спереди, сзади и сбоку обеспечивается отличный обзор благодаря специальной конструкции цилиндра подъема каретки на доступную высоту, в которой шланги и цепи располагаются таким образом, чтобы меньше препятствовать обзору. Эргономичные органы управления включают в себя регулируемый подлокотник с встроенными рычагами пальцевых манипуляторов и комплект педалей, снижающих усталость.

ПОНИЖЕННАЯ СТОИМОСТЬ ВЛАДЕНИЯ ОБОРУДОВАНИЕМ

- Эффективные электродвигатели с высоким диапазоном частоты вращения обеспечивают точность в управлении ускорением, создают более высокий крутящий момент на низких скоростях и снижают потребление энергии.
- Полностью электромагнитные тормоза требуют меньшего обслуживания и отличаются высокой энергоэффективностью.
- Прочная конструкция и защищенные компоненты снижают потребность в техническом обслуживании.
- Долговечные шланги и уплотнения гидравлических цилиндров выдерживают высокие температуры, воздействие атмосферных условий и физический износ.
- Быстрый доступ к аккумуляторному отсеку сокращает время на обслуживание и замену батареи.
- Простой многофункциональный цветной дисплей способствует правильному использованию и обслуживанию погрузчика.
- Модульная конструкция упрощает дооснащение или замену деталей, включая защитную крышу и опции кабины.

НЕПРЕВЗОЙДЕННАЯ ПРОИЗВОДИТЕЛЬНОСТЬ

- Адаптивная система управления (RDS) быстро адаптирует рабочие характеристики в ответ на скорость управления педалью и обеспечивает плавность перемещений, запуска и остановки.
- Рулевое управление и усилие на рулевом колесе адаптируются в зависимости от скорости движения.
- Усовершенствованная система управления в поворотах координирует работу электродвигателей привода передних колес и электродвигателя рулевой оси для оптимизации скорости разворота, стабилизирует быстрые боковые перемещения противовеса и предотвращает наклон при выравнивании после поворота на высокой скорости.
- Рулевое управление на "4 колеса" и поворот задней оси на 100° обеспечивают плавное и быстрое маневрирование, включая мгновенные перемещения вправо/влево без необходимости сдавать задним ходом.
- Опция рулевого управления на 360° позволяет выполнять быстрые повороты без остановки для изменения направления движения (3 колесные).
- Гидравлическая система с определением нагрузки автоматически адаптируется к весу обрабатываемого груза для точного управления.
- Выполняемые одновременно гидравлические функции имеют электронную компенсацию (при использовании пальцевых манипуляторов) для обеспечения стабильной работы, независимо от массы груза.
- Ускорение погрузчика и работа гидравлики автоматически ограничиваются при подъеме на 3,5 (опция 2м) и выше для плавного, контролируемого манипулирования.
- Система пассивного контроля колебаний мачты во время подъема работает таким образом, чтобы энергия колебаний поглощалась шасси.
- Высококачественные мачты и механизм бокового смещения с низким трением минимизируют колебания и шум.

- Для различных операторов и задач могут быть выбраны предварительно настроенные режимы ECO и PRO, индивидуальные настройки обеспечиваются сервисными инженерами.

БЕЗОПАСНОСТЬ И ЭРГОНОМИКА

- Расширенные возможности регулировки сиденья и рулевой колонки гарантируют удобную посадку и обеспечивают хорошую видимость без необходимости наклоняться вперед.
- Просторное отделение оператора обеспечивает комфорт и удобную посадку для операторов любого телосложения.
- Узкая приборная панель, односпицевое рулевое колесо и оптимизированная конструкция цилиндра свободного подъема каретки обеспечивают максимальную обзорность спереди, сзади и сбоку.
- Гидравлические пальцевые манипуляторы с оптимизированным пружинным усилием, расположенные на регулируемом подлокотнике, обеспечивают идеальное с точки зрения эргономики положение руки, анатомическую опору и свободное движение.
- Конструкция и положение педалей снижают утомляемость оператора с любым телосложением и размером ноги.
- Ручка рулевого колеса автоматически возвращается в точное положение на 8 часов, когда погрузчик двигается прямо, даже если колесо было перекручено.
- Коробка передач с низким уровнем шума улучшает условия работы оператора
- Система индикации присутствия включает автоматический стояночный тормоз, функцию предотвращения произвольного ускорения на уклонах, и вместе с этим не допускает любых перемещений погрузчика и гидравлики, если оператор не находится в кресле.



СТАНДАРТНОЕ ОБОРУДОВАНИЕ И ОПЦИИ

	3 КОЛЕСНЫЕ 48В						4 КОЛЕСНЫЕ 48В				
	EP14ANT	EP16ACNT	EP18ACNT	EP16ANT	EP18ANT	EP20ANT	EP16ACN	EP18ACN	EP16AN	EP18AN	EP20AN
3- и 4-колесные шасси, 48 вольт, передний привод	●	●	●	●	●	●	●	●	●	●	●
Настройка и диагностика через Trucktool	●	●	●	●	●	●	●	●	●	●	●
Выбираемые оператором экономичный или высокопроизводительный режим ECO/PRO	●	●	●	●	●	●	●	●	●	●	●
Регулировка скорости на всех функциях гидравлики	●	●	●	●	●	●	●	●	●	●	●
Многофункциональный цветной дисплей (счетчик часов работы, индикатор разряда аккумуляторов и т.д.)	●	●	●	●	●	●	●	●	●	●	●
Блокировка подъема/наклона и блокировка гидравлики/привода / система контроля присутствия (PDS)	●	●	●	●	●	●	●	●	●	●	●
Рулевая колонка с регулируемым наклоном	●	●	●	●	●	●	●	●	●	●	●
Полностью электрические тормоза	●	●	●	●	●	●	●	●	●	●	●
SST (блокировка по времени выключателя сиденья: все функции отключены - погрузчик переходит в "режим остановки" и автоматически включается стояночный тормоз)	●	●	●	●	●	●	●	●	●	●	●
Система управления в поворотах	●	●	●	●	●	●	●	●	●	●	●
Стандартное защитное ограждение кабины	●	●	●	●	●	●	●	●	●	●	●
Мачты Симплекс, Дуплекс или Триплекс, от 3 до 7 м	○	○	○	○	○	○	○	○	○	○	○
Вилы 900 мм - 2000 мм	○	○	○	○	○	○	○	○	○	○	○
Опора для груза	●	●	●	●	●	●	●	●	●	●	●
Система пассивного контроля раскачивания мачты при высоком подъеме	●	●	●	●	●	●	●	●	●	●	●
Боковая панель отсека батареи и откидной чехол отсека батареи	●	●	●	●	●	●	●	●	●	●	●
Шасси для быстрой боковой замены батареи (SWE)	○	○	○	○	○	○	○	○	○	○	○
Рольганг, встроенный в шасси (ДЛЯ опции SWE)	○	○	○	○	○	○	○	○	○	○	○
Основная защитная крыша	●	●	●	●	●	●	●	●	●	●	●
Узкая защитная крыша для перемещения в стеллажах	○	○	○	○	○	○	○	○	○	○	○
Специальный цвет (RAL) рамы	○	○	○	○	○	○	○	○	○	○	○
Автоматический фонарь заднего хода	●	●	●	●	●	●	●	●	●	●	●
Автоматический включатель освещения	○	○	○	○	○	○	○	○	○	○	○
Желтый проблесковый маячок	○	○	○	○	○	○	○	○	○	○	○
Электронная интеллектуальная сигнализация заднего хода	○	○	○	○	○	○	○	○	○	○	○
Световой индикатор безопасности "синее пятно", проецирующееся на полу на полу сзади и/или спереди погрузчика	○	○	○	○	○	○	○	○	○	○	○
Светодиодные рабочие фары и фонари, 2 спереди и 1 сзади	●	●	●	●	●	●	●	●	●	●	●
Комплект дорожного освещения	○	○	○	○	○	○	○	○	○	○	○
Автоматическое центрирование наклона с помощью кнопки F2 на пальцевом контроллере	○	○	○	○	○	○	○	○	○	○	○
Вторая функция центрирования наклона. Память положения 2-х углов наклона.	○	○	○	○	○	○	○	○	○	○	○
Механизм бокового смещения W920мм	○	○	○	○	○	○	○	○	○	○	○
Встроенный механизм бокового смещения W920мм	○	○	○	○	○	○	○	○	○	○	○
Встроенный механизм позиционирования вила с механизмом бокового смещения	○	○	○	○	○	○	○	○	○	○	○
Индикатор веса груза, с шагом в 50 кг	○	○	○	○	○	○	○	○	○	○	○
Гидравлический пальцевый манипулятор 3-клапанный на регулируемом подлокотнике	●	●	●	●	●	●	●	●	●	●	●
Ручные рычаги управления гидравликой	○	○	○	○	○	○	○	○	○	○	○
4-я и 5-я опции гидравлики	○	○	○	○	○	○	○	○	○	○	○

СТАНДАРТНОЕ ОБОРУДОВАНИЕ И ОПЦИИ - ПРОДОЛЖЕНИЕ

	3 КОЛЕСНЫЕ 48В						4 КОЛЕСНЫЕ 48В				
	EP14ANT	EP16ACNT	EP18ACNT	EP16ANT	EP18ANT	EP20ANT	EP16ACN	EP18ACN	EP16AN	EP18AN	EP20AN
Гидравлическое масло для высоких температур, VG46	○	○	○	○	○	○	○	○	○	○	○
Гидравлическое масло для низких температур, VG15	○	○	○	○	○	○	○	○	○	○	○
Гидравлическое масло с пищевым допуском	○	○	○	○	○	○	○	○	○	○	○
Био-масло	○	○	○	○	○	○	○	○	○	○	○
Гидроаккумулятор для плавного выполнения погрузочно-разгрузочных операций на неровных поверхностях	○	○	○	○	○	○	○	○	○	○	○
Питание 240 В для дополнительного оборудования	○	○	○	○	○	○	○	○	○	○	○
Доступ по PIN-коду	○	○	○	○	○	○	○	○	○	○	○
Манипулятор направления движения на подлокотнике	●	●	●	●	●	●	●	●	●	●	●
Манипулятор выбора направления движения вперед/назад на рулевой колонке	○	○	○	○	○	○	○	○	○	○	○
Выход 5 В USB разъема 2x 2,5 А (макс. 4,4 А)	○	○	○	○	○	○	○	○	○	○	○
Система двойной педали - вперед и назад	○	○	○	○	○	○	○	○	○	○	○
Педаль присутствия оператора	○	○	○	○	○	○	○	○	○	○	○
Снижение производительности при подъеме на высоту от 2 до 3,5 м	○	○	○	○	○	○	○	○	○	○	○
Сиденье Grammer MSG65 винил с датчиком ремня безопасности	●	●	●	●	●	●	●	●	●	●	●
Сиденье MSG65 или MSG75 с опциями винил / текстиль / подогрев / удлинитель спинки / подлокотник (MSG65)	○	○	○	○	○	○	○	○	○	○	○
Поворотное сиденье	○	○	○	○	○	○	○	○	○	○	○
Цельнолитые пневматические шины	●	●	●	●	●	●	●	●	●	●	●
Цельнолитые немаркие пневматические шины	○	○	○	○	○	○	○	○	○	○	○
Панельная кабина: переднее стекло со стеклоочистителем + крыша с люком	○	○	○	○	○	○	○	○	○	○	○
Панельная кабина: Есопомп. Переднее стекло без стеклоочистителя, крыша из плексигласа	○	○	○	○	○	○	○	○	○	○	○
Стальные двери панельной кабины	○	○	○	○	○	○	○	○	○	○	○
Заднее стекло панельной кабины	○	○	○	○	○	○	○	○	○	○	○
Крыша из плексигласа	○	○	○	○	○	○	○	○	○	○	○
Двери ПВХ	○	○	○	○	○	○	○	○	○	○	○
Пакет кабины, включающий радиоприемник с динамиками, обивку крыши, лампу для чтения	○	○	○	○	○	○	○	○	○	○	○
Кабина Deluxe, включающая ветровое стекло со стеклоочистителем, крышу, стальные двери, отопитель и внутреннюю обивку	○	○	○	○	○	○	○	○	○	○	○
Отопитель кабины	○	○	○	○	○	○	○	○	○	○	○
Зеркало заднего вида, стандартное / наружное / широкого обзора	○	○	○	○	○	○	○	○	○	○	○
Держатель бумаг - А4	○	○	○	○	○	○	○	○	○	○	○
Порошковый огнетушитель	○	○	○	○	○	○	○	○	○	○	○
Солнцезащитный козырек	○	○	○	○	○	○	○	○	○	○	○
Стойка для дополнительного оборудования	○	○	○	○	○	○	○	○	○	○	○
Заглушка держателей RAM, серия D	○	○	○	○	○	○	○	○	○	○	○
Стойка компьютера с держателями RAM, серия C	○	○	○	○	○	○	○	○	○	○	○
Стойка сканера с держателями RAM, серия C	○	○	○	○	○	○	○	○	○	○	○
Пластиковый вещевой ящик	○	○	○	○	○	○	○	○	○	○	○
Модификация для холодных условий, (до -35С)	○	○	○	○	○	○	○	○	○	○	○

Характеристики		Cat Lift Trucks	Cat Lift Trucks	Cat Lift Trucks	Cat Lift Trucks	Cat Lift Trucks	Cat Lift Trucks
		EP14ANT	EP16ACNT	EP18ACNT	EP16ANT	EP18ANT	EP20ANT
1.1	Производитель	Электро	Электро	Электро	Электро	Электро	Электро
1.2	Модель	Сидя	Сидя	Сидя	Сидя	Сидя	Сидя
1.3	Привод: (электрo, дизель, газ, бензин)	1400	1600	1800	1600	1800	2000
1.4	Оператор (сопровождающий, стоя, сидя)	500	500	500	500	500	500
1.5	Номинальная грузоподъёмность	Q (кг)	343	343	343	343	358
1.6	Номинальный центр тяжести груза	c (мм)	1320	1320	1320	1428	1428
1.8	Расстояние от передней оси до спинки вил	x (мм)					
1.9	Колёсная база	y (мм)					
Вес							
2.1	Вес погрузчика, без груза, с АКБ (с наименьшей мачтой симплекс)	кг	2790	2966	3156	2949	3119
2.2	Нагрузка на оси с максимальным грузом, пер./ задн. (с наименьшей мачтой симплекс)	кг	3688/502	4015/551	4351/605	4020/529	4333/586
2.3	Нагрузка на оси без груза, пер./ задн. (с наименьшей мачтой симплекс)	кг	1394/1396	1393/1573	1401/1754	1476/1474	1471/1649
Колёса и Шины							
3.1	Тип шин V=литые, L=пневмо, SE=суперэластик - пер./задн.	SE	SE	SE	SE	SE	SE
3.2	Размеры шин, передние	pcm/ (мм)	18x7-8	18x7-8	18x7-8	18x7-8	200/50-10
3.3	Размеры шин, задние		140/55-9	140/55-9	140/55-9	140/55-9	140/55-9
3.5	Число колёс, пер./ задн. (х=ведущие)		2 x / 2	2 x / 2	2 x / 2	2 x / 2	2 x / 2
3.6	Колея (по центрам шин), передние	b10 (мм)	930	930	930	930	938
3.7	Колея (по центрам шин), задние	b11 (мм)	174	174	174	174	174
Размеры							
4.1	Наклон мачты, вперёд/назад	α/β °	5/7.5	5/7.5	5/7.5	5/7.5	5/7.5
4.2	Высота опущенной мачты (см. таблицы)	h1 (мм)	2125	2125	2125	2125	2125
4.3	Свободный ход (см. таблицы)	h2 (мм)	80	80	80	80	80
4.4	Высота подъёма вил (см. таблицы)	h3 (мм)	3290	3290	3290	3290	3290
4.5	Рабочая высота с выдвинутой мачтой	h4 (мм)	4335	4335	4335	4335	4335
4.7	Высота защитной крыши	h6 (мм)	2050	2050	2050	2050	2050
4.8	Высота сиденья	h7 (мм)	1035	1035	1035	1035	1035
4.12	Высота буксировочного узла	h10 (мм)	540	540	540	540	540
4.19	Габаритная длина	l1 (мм)	2996	2996	2996	3104	3104
4.20	Длина до спинки вил (включая толщину вилок)	l2 (мм)	1846	1846	1846	1954	1954
4.21	Габаритная ширина	b1/b2 (мм)	1090	1090	1090	1090	1140
4.22	Размеры вилок (толщина, ширина, длина)	s / e / l (мм)	35x100x1150	35x100x1150	35x100x1150	35x100x1150	35x100x1150
4.23	Каретка по DIN 15 173 A/B/нет		2A	2A	2A	2A	2A
4.24	Ширина каретки	b3 (мм)	920	920	920	920	920
4.31	Дорожный просвет под мачтой, с грузом	m1 (мм)	95	95	95	95	95
4.32	Дорожный просвет в центре базы, с грузом (вилы опущены)	m2 (мм)	95	95	95	95	95
4.33	Ширина рабочего коридора с поддоном 1000x1200мм, поперёк	Ast (мм)	3173	3173	3173	3281	3281
4.34	Ширина рабочего коридора с поддоном 800x1200мм, вдоль	Ast (мм)	3296	3296	3296	3404	3404
4.35	Радиус поворота	Wa (мм)	1502	1502	1502	1610	1610
4.36	Минимальное расстояние между центрами вращения	b13 (мм)	0	0	0	0	0
Рабочие характеристики							
5.1	Скорость хода, с/без груза	км/ч	16/16	16/16	16/16	16/16	16/16
5.2	Скорость подъёма, с/без груза	м/с	0,55/0,62	0,52/0,62	0,46/0,62	0,52/0,62	0,46/0,62
5.3	Скорость опускания, с/без груза	м/с	0,56/0,56	0,56/0,56	0,56/0,56	0,56/0,56	0,56/0,56
5.5	Номинальная тяга буксирования, с/без груза	H	4900/5200	4900/5200	4800/5100	4900/5200	4800/5100
5.6	Максимальная тяга буксирования, с/без груза	H	15000/15300	14900/15200	14900/15200	14900/15200	14900/15200
5.7	Преодолеваемый наклон, с/без груза	%	16/26	15/25	13/23	15/25	12/21
5.8	Максимальный преодолеваемый наклон, с/без груза	%	27/35	27/35	26/35	27/35	26/35
5.9	Время разгона (10 метров), с/без груза	с	4,0/3,8	4,1/3,8	4,2/3,8	4,1/3,8	4,2/3,8
5.10	Рабочий тормоз (механич./гидравл./электро/пневмо)		электрo	электрo	электрo	электрo	электрo
Электродвигатели							
6.1	Мощность тягового двигателя (60 мин. режим)	кВт	2x5,5	2x5,5	2x5,5	2x5,5	2x5,5
6.2	Выходная мощность насосного двигателя при 15% режиме	кВт/%	10	10	10	10	10
6.3	Батарея по DIN 43 531/35/36 A/B/C/нет		DIN 43531 A/no	DIN 43531 A/no	DIN 43531 A/no	DIN 43531 A/no	DIN 43531 A/no
6.4	Напряжение/ёмкость батареи при 5ч разряде	В/Ач	500-625	500-625	500-625	625-750	625-750
6.5	Вес батареи	кг	679	679	679	812	812
6.6	Потребление энергии по циклу EN 16796	кВт/ч		4,5			5,1
Прочее							
8.1	Тип управления		AC	AC	AC	AC	AC
8.2	Максимальное рабочее давление для навесного оборудования	бар	210	210	210	210	210
8.3	Поток масла для навесного оборудования	л/мин	30	30	30	30	30
8.4	Уровень шума, среднее значение на уровне уха оператора (EN 12053)	дБ(А)	65	65	65	65	65
8.5	Конструкция буксировочного узла / тип DIN, ссылка		DIN15170-H	DIN15170-H	DIN15170-H	DIN15170-H	DIN15170-H

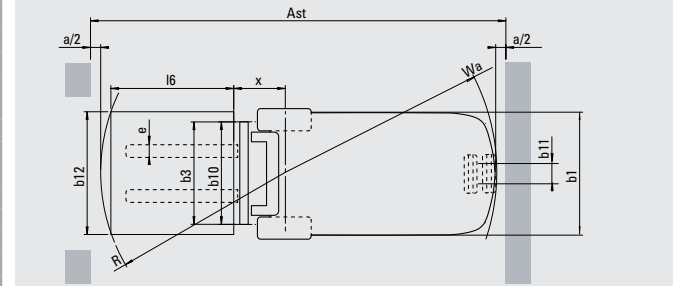
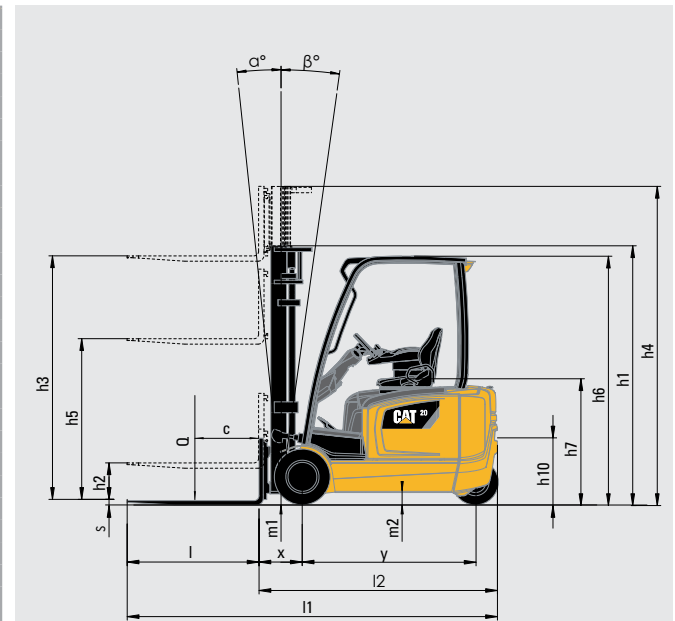

$Ast = Wa + R + a$
Ast = Ширина рабочего коридора
Wa = Радиус поворота
a = Запас безопасности = 2 x 100 мм
 $R = \sqrt{(l6 + x)^2 + (b12 / 2)^2}$
l6 = Длина поддона (800 или 1000 мм)
b12 = Ширина поддона (1200 мм)

Данный лист спецификации содержит детали стандартной спецификации погрузчика в соответствии с директивой VDI 2198.

Характеристики		
1.1	Производитель	
1.2	Модель	
1.3	Привод: (электрo, дизель, газ, бензин)	
1.4	Оператор (сопровождающий, стоя, сидя)	
1.5	Номинальная грузоподъёмность	Q (кг)
1.6	Номинальный центр тяжести груза	c (мм)
1.8	Расстояние от передней оси до спинки вил	x (мм)
1.9	Колёсная база	y (мм)
Вес		
2.1	Вес погрузчика, без груза, с АКБ (с наименьшей мачтой симплекс)	кг
2.2	Нагрузка на оси с максимальным грузом, пер./ задн. (с наименьшей мачтой симплекс)	кг
2.3	Нагрузка на оси без груза, пер./ задн. (с наименьшей мачтой симплекс)	кг
Колёса и Шины		
3.1	Тип шин V=литые, L=пневмо, SE=суперэластик - пер./задн.	
3.2	Размеры шин, передние	pcm/ (мм)
3.3	Размеры шин, задние	
3.5	Число колёс, пер./ задн. (x=ведущие)	
3.6	Колея (по центрам шин), передние	b10 (мм)
3.7	Колея (по центрам шин), задние	b11 (мм)
Размеры		
4.1	Наклон мачты, вперёд/назад	α/β °
4.2	Высота опущенной мачты (см. таблицы)	h1 (мм)
4.3	Свободный ход (см. таблицы)	h2 (мм)
4.4	Высота подъёма вил (см. таблицы)	h3 (мм)
4.5	Рабочая высота с выдвинутой мачтой	h4 (мм)
4.7	Высота защитной крыши	h6 (мм)
4.8	Высота сиденья	h7 (мм)
4.12	Высота буксировочного узла	h10 (мм)
4.19	Габаритная длина	l1 (мм)
4.20	Длина до спинки вил (включая толщину вил)	l2 (мм)
4.21	Габаритная ширина	b1/b2 (мм)
4.22	Размеры вил (толщина, ширина, длина)	s / e / l (мм)
4.23	Каретка по DIN 15 173 A/B/нет	
4.24	Ширина каретки	b3 (мм)
4.31	Дорожный просвет под мачтой, с грузом	m1 (мм)
4.32	Дорожный просвет в центре базы, с грузом (вилы опущены)	m2 (мм)
4.33	Ширина рабочего коридора с поддоном 1000x1200мм, поперёк	Ast (мм)
4.34	Ширина рабочего коридора с поддоном 800x1200мм, вдоль	Ast (мм)
4.35	Радиус поворота	Va (мм)
4.36	Минимальное расстояние между центрами вращения	b13 (мм)
Рабочие характеристики		
5.1	Скорость хода, с/без груза	км/ч
5.2	Скорость подъёма, с/без груза	м/с
5.3	Скорость опускания, с/без груза	м/с
5.5	Номинальная тяга буксирования, с/без груза	H
5.6	Максимальная тяга буксирования, с/без груза	H
5.7	Преодолеваемый наклон, с/без груза	%
5.8	Максимальный преодолеваемый наклон, с/без груза	%
5.9	Время разгона (10 метров), с/без груза	с
5.10	Рабочий тормоз (механич./гидравл./электрo/пневмо)	
Электродвигатели		
6.1	Мощность тягового двигателя (60 мин. режим)	кВт
6.2	Выходная мощность насосного двигателя при 15% режиме	кВт/%
6.3	Батарея по DIN 43 531/35/36 A/B/C/нет	
6.4	Напряжение/ёмкость батареи при 5ч разряде	В/Ач
6.5	Вес батареи	кг
6.6	Потребление энергии по циклу EN 16796	кВт/ч
Прочее		
8.1	Тип управления	
8.2	Максимальное рабочее давление для навесного оборудования	бар
8.3	Поток масла для навесного оборудования	л/мин
8.4	Уровень шума, среднее значение на уровне уха оператора (EN 12053)	дБ(А)
8.5	Конструкция буксировочного узла / тип DIN, ссылка	

Cat Lift Trucks	Cat Lift Trucks	Cat Lift Trucks	Cat Lift Trucks	Cat Lift Trucks
EP16ACN	EP18ACN	EP16AN	EP18AN	EP20AN
Электрo	Электрo	Электрo	Электрo	Электрo
Сидя	Сидя	Сидя	Сидя	Сидя
1600	1800	1600	1800	2000
500	500	500	500	500
343	343	343	343	358
1394	1394	1502	1502	1502
2944	3114	2957	3097	3287
3990/554	4311/603	4008/550	4295/603	4668/620
1422/1522	1422/1692	1510/1448	1484/1613	1525/1762
SE	SE	SE	SE	SE
18x7-8	18x7-8	18x7-8	18x7-8	200/50-10
16x6-8	16x6-8	16x6-8	16x6-8	16x6-8
2 x / 2	2 x / 2	2 x / 2	2 x / 2	2 x / 2
930	930	930	930	938
898	898	898	898	898
5/7,5	5/7,5	5/7,5	5/7,5	5/7,5
2125	2125	2125	2125	2125
80	80	80	80	80
3290	3290	3290	3290	3290
4335	4335	4335	4335	4335
2050	2050	2050	2050	2050
1035	1035	1035	1035	1035
520	520	520	520	520
3152	3152	3260	3260	3275
2002	2002	2110	2110	2125
1090	1090	1090	1090	1140
35x100x1150	35x100x1150	35x100x1150	35x100x1150	35x100x1150
2A	2A	2A	2A	2A
920	920	920	920	920
95	95	95	95	95
95	95	95	95	95
3333	3333	3441	3441	3455
3456	3456	3564	3564	3579
1662	1662	1770	1770	1770
0	0	0	0	0
17/17	17/17	17/17	17/17	17/17
0,52/0,62	0,46/0,62	0,52/0,62	0,46/0,62	0,42/0,62
0,56/0,56	0,56/0,56	0,56/0,56	0,56/0,56	0,56/0,56
4900/5200	4800/5100	4900/5200	4800/5100	4700/5100
14900/15200	14900/15200	15000/15300	14900/15200	14800/15200
15/25	14/23	15/26	14/23	12/21
27/35	26/35	27/35	26/35	24/35
4,1/3,8	4,2/3,8	4,0/3,8	4,2/3,8	3,9/4,4
электрo	электрo	электрo	электрo	электрo
2x5,5	2x5,5	2x5,5	2x5,5	2x5,5
10	10	10	10	10
DIN 43531 A/no	DIN 43531 A/no	DIN 43531 A/no	DIN 43531 A/no	DIN 43531 A/no
500-625	500-625	625-750	625-750	625-750
679	679	679	812	812
				5,1
AC	AC	AC	AC	AC
210	210	210	210	210
30	30	30	30	30
65	65	65	65	65
DIN15170-H	DIN15170-H	DIN15170-H	DIN15170-H	DIN15170-H

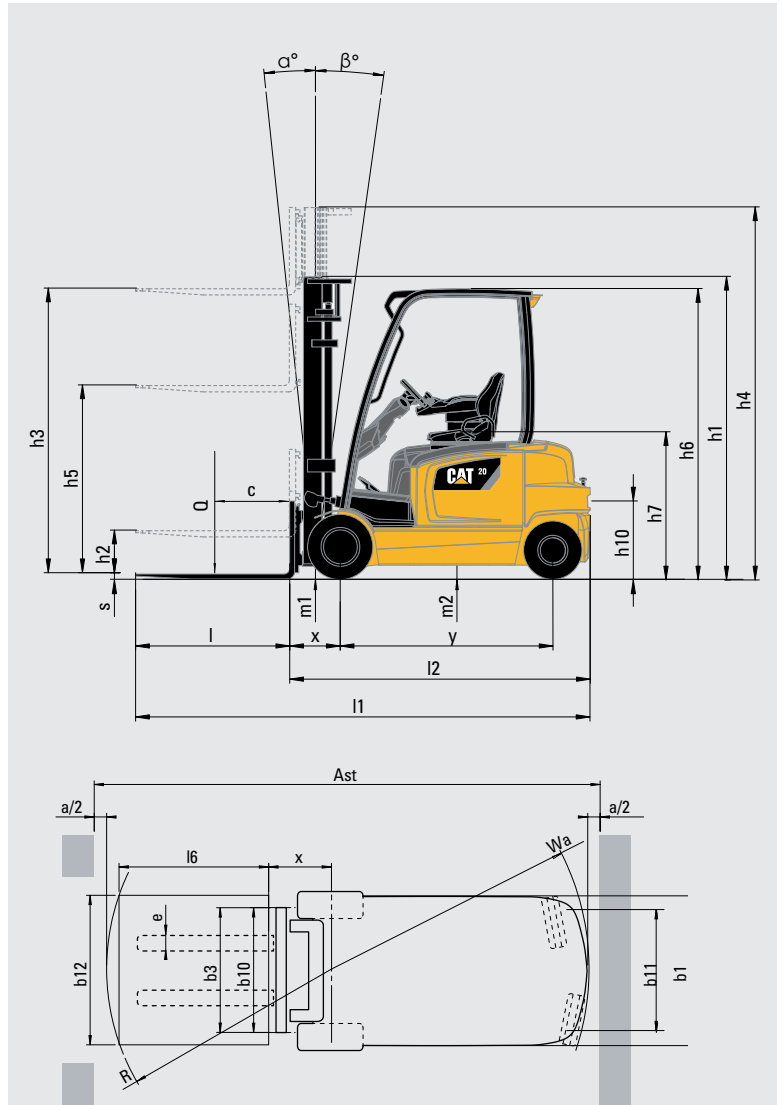

$$Ast = Wa + x + l6 + a$$

Ast = Ширина рабочего коридора с грузом

a = Запас безопасности (200 мм)

l6 = Длина поддона (800 или 1000 мм)

b12 = Ширина поддона (1200 мм)

Тип мачты	h3	h1	h4	h2/h5	STD	КАБИНА	
	mm	mm	mm	mm	Наклон (вперед-назад)	Наклон (вперед-назад)	
Симплекс	2000	1480*	3045	80	5 / 6	-	
	2560	1760*	3605	80	5 / 6	5 / 5	
	2760	1860*	3805	80	5 / 7.5	5 / 6	
	3000	1980*	4045	80	5 / 7.5	5 / 6	
	3290	2125	4335	80	5 / 7.5	5 / 7.5	
	3530	2245	4575	80	5 / 7.5	5 / 7.5	
	3720	2385	4765	80	5 / 7.5	5 / 7.5	
	4090	2570	5135	80	5 / 7.5	5 / 7.5	
	4480	2775	5525	80	5 / 5	5 / 5	
	5000	3035	6045	80	5 / 5	5 / 5	
	5500	3285	6545	80	5 / 3.5	5 / 3.5	
	6000	3535	7045	80	5 / 3.5	5 / 3.5	
	Дуплекс	2800	1880*	3845	835	5 / 6	5 / 6
		3000	1980*	4045	935	5 / 6	5 / 6
3295		2125	4340	1080	5 / 6	5 / 6	
3515		2245	4560	1200	5 / 6	5 / 6	
3700		2385	4745	1340	5 / 6	5 / 6	
4030		2570	5075	1525	5 / 6	5 / 6	
Триплекс	3710	1780*	4755	735	5 / 6	5 / 3.5	
	4010	1880*	5055	835	5 / 6	5 / 3.5	
	4310	1980*	5355	935	5 / 6	5 / 5	
	4750	2125	5795	1080	5 / 6	5 / 5	
	5090	2245	6135	1200	5 / 3.5	5 / 3.5	
	5490	2385	6535	1340	5 / 3.5	5 / 3.5	
	5990	2570	7035	1525	5 / 3.5	5 / 3.5	
	6490	2830	7535	1785	5 / 3.5	5 / 3.5	
	7000	3035	8045	1990	5 / 3.5	5 / 3.5	

* Ниже защитной крышки

EP14ANT	EP16ACNT	EP18ACNT	EP16ANT	EP18ANT	EP20ANT
Q@ с = 500мм кг	Q@ с = 500мм кг	Q@ с = 500мм кг	Q@ с = 500мм кг	Q@ с = 500мм кг	Q@ с = 500мм кг
1400	1600	1800	1600	1800	2000
1400	1600	1800	1600	1800	2000
1400	1600	1800	1600	1800	2000
1400	1600	1800	1600	1800	2000
1400	1600	1800	1600	1800	2000
1400	1600	1800	1600	1800	2000
1400	1600	1800	1600	1800	2000
1400	1600	1800	1600	1800	2000
1400	1600	1800	1600	1800	2000
1350					
1300					
1250					
1200					
1400	1600	1800	1600	1800	2000
1400	1600	1800	1600	1800	2000
1400	1600	1800	1600	1800	2000
1400	1600	1800	1600	1800	2000
1400	1600	1800	1600	1800	2000
1350	1550	1750	1550	1775	1975
1400	1600	1800	1600	1800	2000
1400	1600	1800	1600	1800	2000
1350	1600	1750	1600		
1300	1600	1700	1550		
1275	1450	1650	1550		
1225	1400	1650	1500		
1175	1350	1600	1400	1525	1725
1125	1350	1350	1350	1400	1650
1100	1150	1100	1100	1100	1350

EP16ACN	EP18ACN	EP16AN	EP18AN	EP20AN
Q@ с = 500мм кг	Q@ с = 500мм кг	Q@ с = 500мм кг	Q@ с = 500мм кг	Q@ с = 500мм кг
1600	1800	1600	1800	2000
1600	1800	1600	1800	2000
1600	1800	1600	1800	2000
1600	1800	1600	1800	2000
1600	1800	1600	1800	2000
1600	1800	1600	1800	2000
1600	1800	1600	1800	2000
1600	1800	1600	1800	2000
1600	1800	1600	1800	2000
		1600	1800	2000
		1600		1950
			1550	1875
			1500	1825
1600	1800	1600	1800	2000
1600	1800	1600	1800	2000
1600	1800	1600	1800	2000
1600	1800	1600	1800	2000
1600	1800	1600	1800	2000
1600	1800	1600	1800	2000
1600	1800	1600	1800	2000
1600	1800	1600	1800	2000
	1750	1600	1800	2000
	1700	1600		1925
	1650	1550		1900
	1600	1450		1800
	1400	1450		1600
	1100	1200		1300

Производительность и грузоподъемность мачты

- h1 Высота опущенной мачты
- h2 Стандартный свободный ход
- h3 Высота подъема вил
- h4 Высота полностью выдвинутой мачты
- h5 Специальный свободный ход
- Q Номинальная грузоподъемность
- с Удаление центра тяжести

Размеры батарей

Напряжение аккумуляторной батареи	В
Емкость при разрядке в течение 5 часов	Ач
Масса батареи, мин.	кг
Масса батареи, макс.	кг
Размеры ящика для батареи	
Длина	мм
Ширина	мм
Высота	мм
Размер батарейного отсека	
Длина	мм
Ширина	мм
Высота	мм

* С роликами замены батареи

EP14ANT	EP16ACNT	EP18ACNT	EP16ANT	EP18ANT	EP20ANT
48	48	48	48	48	48
500 / 625	500 / 625	500 / 625	625 / 750	625 / 750	625 / 750
679 / 812	679 / 812	679 / 812	812 / 900	812 / 900	812 / 900
1000 / 1000	1000 / 1000	1000 / 1000	1060 / 1060	1060 / 1060	1060 / 1060
522	522	522	630	630	630
830 / 1006	830 / 1006	830 / 1006	830 / 1006	830 / 1006	830 / 1006
627	627	627	627	627	627
532	532	532	640	640	640
850 / 1018	850 / 1018	850 / 1018	850 / 1018	850 / 1018	850 / 1018
690 / 660*	690 / 660*	690 / 660*	690 / 660*	690 / 660*	690 / 660*

EP16ACN	EP18ACN	EP16AN	EP18AN	EP20AN
48	48	48	48	48
500 / 625	500 / 625	625 / 750	625 / 750	625 / 750
679 / 812	679 / 812	812 / 900	812 / 900	812 / 900
1000 / 1000	1000 / 1000	1060 / 1060	1060 / 1060	1060 / 1060
522	522	630	630	630
830 / 1006	830 / 1006	830 / 1006	830 / 1006	830 / 1006
627	627	627	627	627
532	532	640	640	640
850 / 1018	850 / 1018	850 / 1018	850 / 1018	850 / 1018
690 / 660*	690 / 660*	690 / 660*	690 / 660*	690 / 660*

info@catlifttruck.com | www.catlifttruck.com

CRuSC1914(06/18) ©2018, MCFE. Все права защищены. CAT, CATERPILLAR, ВМЕСТЕ МЫ СПРАВИМСЯ, соответствующие логотипы, «CaterpillarYellow» и маркировка «PowerEdge», а также идентификационные данные корпорации и ее продукции, используемые в данной публикации, являются товарными знаками компании Caterpillar и не могут использоваться без разрешения.

Примеч.: Спецификации могут различаться в пределах производственных допусков, состояния машины, типа шин, состояния поверхности пола, профиля и условий работы. Машины могут быть показаны в опциональной комплектации. Специальные требования и наличие конфигураций на местах необходимо обсудить с Вашим дилером Cat Lift Trucks. Cat Lift Trucks придерживается политики постоянного совершенствования продукции.



DOWNLOAD
BROCHURE



WATCH
VIDEOS



DOWNLOAD
OUR APP

